

Controllo termostatico Tipo 9CR

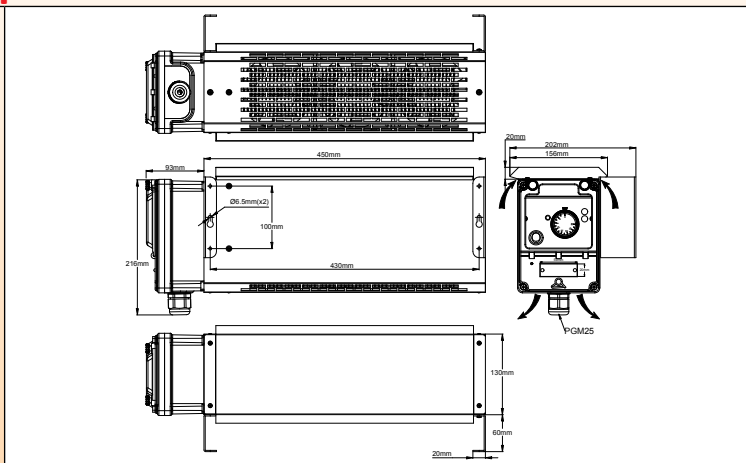

Applicazioni principali

Questi termoventilatori per impieghi gravosi, che soffiano verso il basso, sono progettati per applicazioni professionali, commerciali o industriali. Devono essere montati su una parete verticale, a più di 40 cm dal pavimento o da qualsiasi altro pannello.

Le entrate dell'aria sul lato superiore sono dotate di un deflettore che protegge le ventole da gocce di liquido o particelle in ingresso.

Sono dotati di 3 ventole silenziose ad alta portata e di una centralina di controllo impermeabile con interruttore On-Off a 2 poli, illuminato, di un termostato di controllo regolabile e di un termostato di sicurezza.

La classe di isolamento 1 non consente l'utilizzo nei bagni e in tutti i luoghi che richiedono un isolamento di classe II. Non sono progettati per l'uso in ambienti pericolosi.

Sono disponibili con telaio in acciaio verniciato o in acciaio inossidabile.

Le principali applicazioni sono il riscaldamento di officine professionali, bungalow, cabine di gru, attrezzature da costruzione, vagoni o cabine di guida di locomotive, locali tecnici, forni, container, essiccatoi.

Caratteristiche principali

Dimensioni: 450 × 130 × 150 mm di corpo (scatola di controllo e gambe non incluse)

Protezione dall'ingresso: IP44

Riscaldatori: 3 elementi alettati in acciaio inossidabile 304L. Alette 25 × 50 mm in acciaio inossidabile 304. Carico superficiale 3W/cm².

Materiale del telaio: Lamiera di 0.8 mm di spessore, ad alta resistenza (resiste a +100 kg di carico distribuito), due versioni:

- Lamiera di acciaio zincata con vernice epossidica nera
- Lamiera di acciaio inossidabile 304.

Ventole: 3 ventole da 120 × 120 mm, portata 3 × 30m³/h. Aspettativa di vita L10: 50.000 h (>5 anni) a 25°C. L10 si riferisce al tempo in cui, statisticamente, il 90% della ventola sarà ancora operativo. L'aspettativa di vita si riduce di circa il 50% quando la temperatura ambiente sale a 50-70°C.

Controlli:

Situati all'interno di una scatola di protezione PA66, IP65, IK10, con finestra sigillabile, che consente l'accesso a :

- Termostato a lampada e capillare regolabile, con intervallo da 4 a 40°C,
- Termostato di sicurezza a reset manuale del limite alto per la protezione contro l'ostruzione dell'uscita dell'aria o il guasto della ventola

Connessione elettrica: tramite spina euro con messa a terra, 2 metri, 3 × 1.5 mm² (nessun cavo fornito nella versione a 3 fasi)

Montaggio: 2 gambe per il montaggio a parete

Tensione: monofase 230V, 50/60Hz o 400V trifase con neutro

Potenza: monofase, 230V: 2000W, 3500W; 3 fasi: 4000W

Temperatura ambiente: Da -20 a +60°C

Peso netto: 8.8 kg

Opzioni:

- Interruttore remoto a infrarossi
- Si accettano personalizzazioni

Peso netto: 8.4 kg

Riferimenti

Telaio in acciaio verniciato nero			Telaio in acciaio inossidabile 304		
Riferimenti	Potenza (W)	Tensione (V)	Riferimenti	Potenza (W)	Tensione (V)
9CR34Y33023200HB	2000	230	9CR34Y33023200H4	2000	230
9CR34Y63023300HB	3500	230	9CR34Y63023300H4	3500	230
9CR34Y630433000B	4000	3 × 400	9CR34Y6304330004	4000	3 × 400